

高硬度用／難削材用 ● for Hardened Steels / for Difficult-to-cut Materials

NP 超硬リーマ Rシリーズ オイルホール付

R Series with Oil Hole

商品コード：CR0.0000H
Product Code

(限定サイズ)



パープルコーティング
「Purple Coating」
登録商標 第420221号
Registered trademark

Rシリーズ オイルホール付の特長

Features of R Series with Oil Hole

- ① **オイルホール**を付加することにより、加工時の熱影響を抑えることができ**耐摩耗性が向上**しました。
- ② 製品長さを短く設定し、工具剛性を向上させ、更なる**高精度加工**を実現します。
- ③ Rシリーズと同様に、**ステンレス等の難削材**から**高硬度鋼**まで加工できます。
- ④ 刃径公差**+0.005/0**を採用しました。

オイルホールの効果

Effects of Oil Hole

刃溝に備えた油穴から切削油を射出し、刃先へダイレクトに切削油が当たる事で、加工時の熱影響を抑えることができます。

※より良い加工の為に、内部給油と外部給油の併用を推奨いたします。



超硬リーマ Rシリーズ オイルホール付 寸法表

R Series with Oil Hole Specification Table

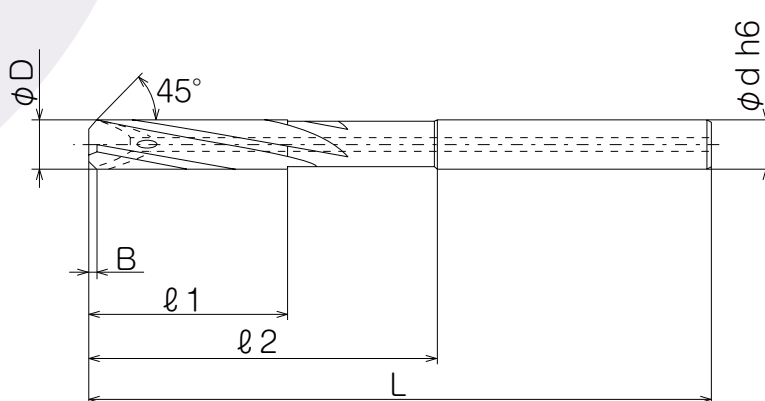

刃径公差 (+0.005)
(Tolerance) 0

(限定サイズ)

単価:円 unit price: in JPY

型式・刃径 ϕD Diameter (呼び寸法)	刃長 $\ell 1$ Flute Length	首下長 $\ell 2$ Body Length	全長 L Overall Length	シャンク径 ϕd Shank Diameter	食付き長 B Chamfer Length	刃数 Number of Flutes	標準定価 Retail Price
CR 4.970 H	20	35	75	5.0	1.0	4	12,910
CR 4.980 H	〃	〃	〃	〃	〃	〃	12,910
CR 4.990 H	〃	〃	〃	〃	〃	〃	12,910
CR 5.000 H	〃	〃	〃	〃	〃	〃	12,910
CR 5.005 H	〃	〃	〃	〃	〃	〃	12,910
CR 5.010 H	〃	〃	〃	〃	〃	〃	12,910
CR 5.020 H	〃	〃	〃	〃	〃	〃	12,910
CR 5.030 H	〃	〃	〃	〃	〃	〃	12,910
CR 5.970 H	24	42	〃	6.0	〃	〃	14,400
CR 5.980 H	〃	〃	〃	〃	〃	〃	14,400
CR 5.990 H	〃	〃	〃	〃	〃	〃	14,400
CR 6.000 H	〃	〃	〃	〃	〃	〃	14,400
CR 6.005 H	〃	〃	〃	〃	〃	〃	14,510
CR 6.010 H	〃	〃	〃	〃	〃	〃	14,510
CR 6.020 H	〃	〃	〃	〃	〃	〃	14,510
CR 6.030 H	〃	〃	〃	〃	〃	〃	14,510
CR 8.000 H	24	48	85	8.0	〃	〃	18,430
CR 8.005 H	〃	〃	〃	〃	〃	〃	18,710
CR 8.010 H	〃	〃	〃	〃	〃	〃	18,710
CR 8.020 H	〃	〃	〃	〃	〃	〃	18,710
CR 8.030 H	〃	〃	〃	〃	〃	〃	18,710
CR 10.000 H	30	60	110	10.0	〃	〃	29,000
CR 10.005 H	〃	〃	〃	〃	〃	〃	30,340
CR 10.010 H	〃	〃	〃	〃	〃	〃	30,340
CR 10.020 H	〃	〃	〃	〃	〃	〃	30,340
CR 10.030 H	〃	〃	〃	〃	〃	〃	30,340