

# 座ぐり用DLCコート2枚刃超硬ラジラスエンドミル ロングシャンクショート形

DLC Coated 2-flute Carbide End Mill Short Length with Corner Radius and Long Shank for Counterboring

**DLC-CR-LS-ZDS**

切削条件 Cutting Conditions **P.450**



コーティングに色むらが発生する場合がありますが、性能上は全く問題ありません。  
End mills may have some discoloration, but it does not cause any performance problems.

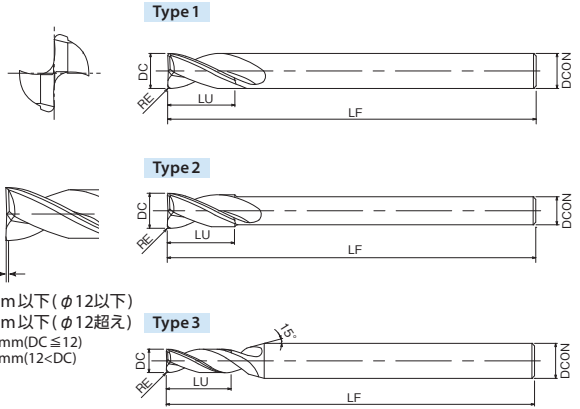

平坦度0.02mm以下(φ12以下)  
平坦度0.03mm以下(φ12超え)  
Flatness ≤ 0.02mm(DC ≤ 12)  
Flatness ≤ 0.03mm(12 < DC)

ツールNo. EDP No.	外径×コーナ半径 DC × RE	全長 LF	有効溝長 LU	シャンク径 DCON	形状 Type	在庫 Stock	重量 (g)	標準価格 (Yen)
	3 × R0.2	100	8	10	3	<input type="checkbox"/>	—	—
	3.5 × R0.2		10			<input type="checkbox"/>	—	—
	4 × R0.2		11			<input type="checkbox"/>	—	—
	4.5 × R0.2	110	13	6	1	<input type="checkbox"/>	—	—
	5 × R0.2					<input type="checkbox"/>	—	—
	5.5 × R0.2					<input type="checkbox"/>	—	—
	5.5 × R0.5	120	16	2	2	<input type="checkbox"/>	—	—
	6 × R0.2					<input type="checkbox"/>	—	—
	6 × R0.5					<input type="checkbox"/>	—	—
	6.5 × R0.2	130	19	8	1	<input type="checkbox"/>	—	—
	6.5 × R0.5					<input type="checkbox"/>	—	—
	7 × R0.2					<input type="checkbox"/>	—	—
	7 × R0.5	150	22	10	2	<input type="checkbox"/>	—	—
	7.5 × R0.2					<input type="checkbox"/>	—	—
	7.5 × R0.5					<input type="checkbox"/>	—	—
	8 × R0.2	180	26	12	1	<input type="checkbox"/>	—	—
	8 × R0.5					<input type="checkbox"/>	—	—
	8.5 × R0.2					<input type="checkbox"/>	—	—
	8.5 × R0.5	180	26	12	1	<input type="checkbox"/>	—	—
	9 × R0.2					<input type="checkbox"/>	—	—
	9 × R0.5					<input type="checkbox"/>	—	—
	9.5 × R0.2	180	26	12	1	<input type="checkbox"/>	—	—
	9.5 × R0.5					<input type="checkbox"/>	—	—
	10 × R0.2					<input type="checkbox"/>	—	—
	10 × R0.5	180	26	12	1	<input type="checkbox"/>	—	—
	10.5 × R0.2					<input type="checkbox"/>	—	—
	10.5 × R0.5					<input type="checkbox"/>	—	—
	11 × R0.2	180	26	12	1	<input type="checkbox"/>	—	—
	11 × R0.5					<input type="checkbox"/>	—	—
	11.5 × R0.2					<input type="checkbox"/>	—	—
	11.5 × R0.5	180	26	12	1	<input type="checkbox"/>	—	—
	12 × R0.2					<input type="checkbox"/>	—	—

※横引き不可です。

ツールNo. EDP No.	外径×コーナ半径 DC × RE	全長 LF	有効溝長 LU	シャンク径 DCON	形状 Type	在庫 Stock	重量 (g)	標準価格 (Yen)
	12 × R0.5	180	26	12	1	<input type="checkbox"/>	—	—
	12.5 × R0.2					<input type="checkbox"/>	—	—
	12.5 × R0.5					<input type="checkbox"/>	—	—
	13 × R0.2	180	26	12	2	<input type="checkbox"/>	—	—
	13 × R0.5					<input type="checkbox"/>	—	—
	13.5 × R0.2					<input type="checkbox"/>	—	—
	13.5 × R0.5	180	26	12	2	<input type="checkbox"/>	—	—
	14 × R0.2					<input type="checkbox"/>	—	—
	14 × R0.5					<input type="checkbox"/>	—	—
	14.5 × R0.2	180	26	12	2	<input type="checkbox"/>	—	—
	14.5 × R0.5					<input type="checkbox"/>	—	—
	15 × R0.2					<input type="checkbox"/>	—	—
	15 × R0.5	180	26	12	2	<input type="checkbox"/>	—	—
	15.5 × R0.2					<input type="checkbox"/>	—	—
	15.5 × R0.5					<input type="checkbox"/>	—	—
	16 × R0.2	180	26	12	2	<input type="checkbox"/>	—	—
	16 × R0.5					<input type="checkbox"/>	—	—
	16.5 × R0.2					<input type="checkbox"/>	—	—
	16.5 × R0.5	180	26	12	2	<input type="checkbox"/>	—	—
	17 × R0.2					<input type="checkbox"/>	—	—
	17 × R0.5					<input type="checkbox"/>	—	—
	17.5 × R0.2	180	26	12	2	<input type="checkbox"/>	—	—
	17.5 × R0.5					<input type="checkbox"/>	—	—
	18 × R0.2					<input type="checkbox"/>	—	—
	18 × R0.5	180	26	12	2	<input type="checkbox"/>	—	—
	18.5 × R0.2					<input type="checkbox"/>	—	—
	18.5 × R0.5					<input type="checkbox"/>	—	—
	19 × R0.2	180	26	12	2	<input type="checkbox"/>	—	—
	19 × R0.5					<input type="checkbox"/>	—	—
	19.5 × R0.2					<input type="checkbox"/>	—	—
	19.5 × R0.5	180	26	12	2	<input type="checkbox"/>	—	—
	20 × R0.2					<input type="checkbox"/>	—	—
	20 × R0.5					<input type="checkbox"/>	—	—

※ Specialized for plunging.

## 製品検索サイトから見積依頼書・注文書を作成できます ▶▶▶ P.6

被削材 Work Material	低炭素鋼 軟鋼	中炭素鋼 Medium Carbon Steel	高炭素鋼 High Carbon Steel	合金鋼 Alloy Steel	調質鋼 Hardened Steel	焼入鋼 Quenched and Tempered Steel	ステンレス鋼 Stainless Steel	工具鋼 Tool Steel	鋳鉄 Cast Iron	ダクタイル鋳鉄 Ductile Cast Iron	銅合金 Copper Alloy	アルミ展伸材 Aluminum	アルミ合金鋳物 Aluminum Alloy Casting	チタン合金 Titanium Alloy	インコニル Inconel		
	製品記号 Abbreviation	C~0.25%	0.25~0.45%	0.45%~	SCM	~35 HRC	35~45 HRC	45~50 HRC	50~60 HRC	60~70 HRC	SUS	SKD SKS	FC	FCD	Cu	AL	AC

在庫記号について Inventory symbols  
 ● = 標準在庫品 Standard stock item  
 ○ = 準標準在庫品(在庫をご確認下さい。) Limited standard stock item  
 ◐ = 特定代理店在庫品 Stocked by specific distributors. Contact us for price & availability.  
 ▲ = 新製品及び後継品へ切り替え生産(在庫をご確認下さい。) Scheduled to be replaced by new product or successor item  
 △ = 生産中止品(在庫をご確認下さい。) Discontinued item

■アイコンの説明はP.1をご覧ください。 See p.1 for explanation of icons.

- ドリル DRILLS
- SPECIFICATION CHARTS 形状寸法表
- タツブ TAPS
- ゲージ GAUGES
- 丸ダイス ROUND DRILLS
- 転造工具 ROLLING DRILLS
- 各種製品 OTHER PRODUCTS
- 索引 INDEX
- CARBIDE DRILLS 超硬ドリル
- INDEXABLE DRILLS インデキサブルドリル
- DIAMOND DRILLS ダイヤモンドドリル
- VP-GOLD DRILLS VP-ゴールドドリル
- EX-GOLD DRILLS EX-ゴールドドリル
- TDXL DRILLS スラスタドリル
- LATHE DRILLS 旋盤用ドリル
- STEEL FRAME/HARD DRILLS 鉄骨用/ハードドリル
- GENERAL PURPOSE DRILLS ストレートドリル
- CHAMFERING 穴面取り
- FLAT DRILLS/COUNTERBORING フラットドリル/座ぐり
- CARBIDE REAMER 超硬リーマ
- MULTI-PURPOSE TURNING 多機能旋削用